

# 玉柴EControl天然气(自然吸气)

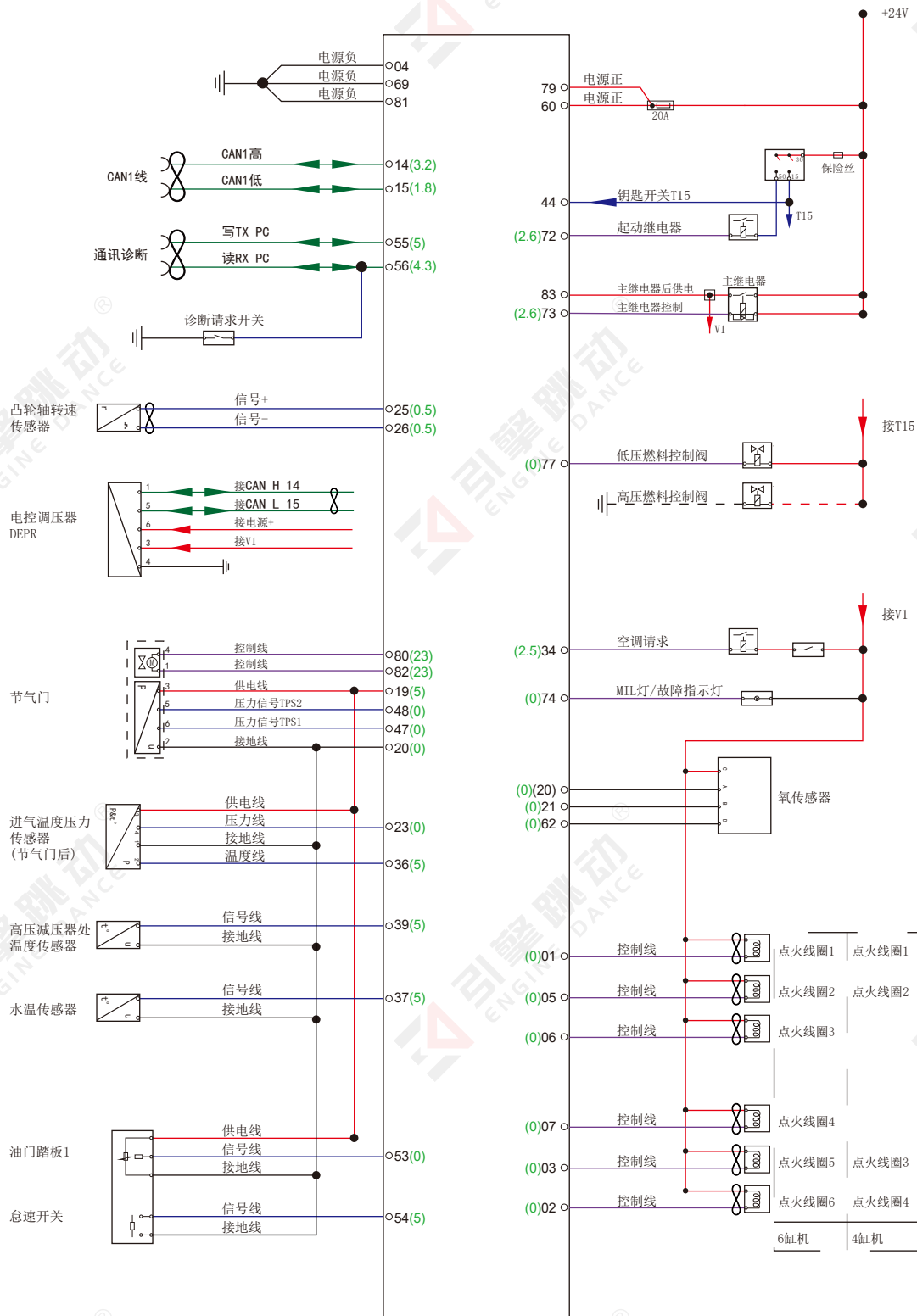

1. 如需单独给ECU上电, 需要给60/79接24V电源, 04/69/81接电源负, T15端子44接24V电源。
2. 如诊断仪无法连接, 可尝试跳线: 诊断仪供电以及搭铁线连接好, 从ECU上55/56单位线接入诊断仪诊断口对应针脚。