

# 江铃博世EDC17C55

供电模块1	10	未定义
	13	未定义
	15	EGR位置传感器
	16	压差传感器
	32	轨压传感器
	35	增压压力传感器
供电模块2	40	油门踏板2
	18	油门踏板1

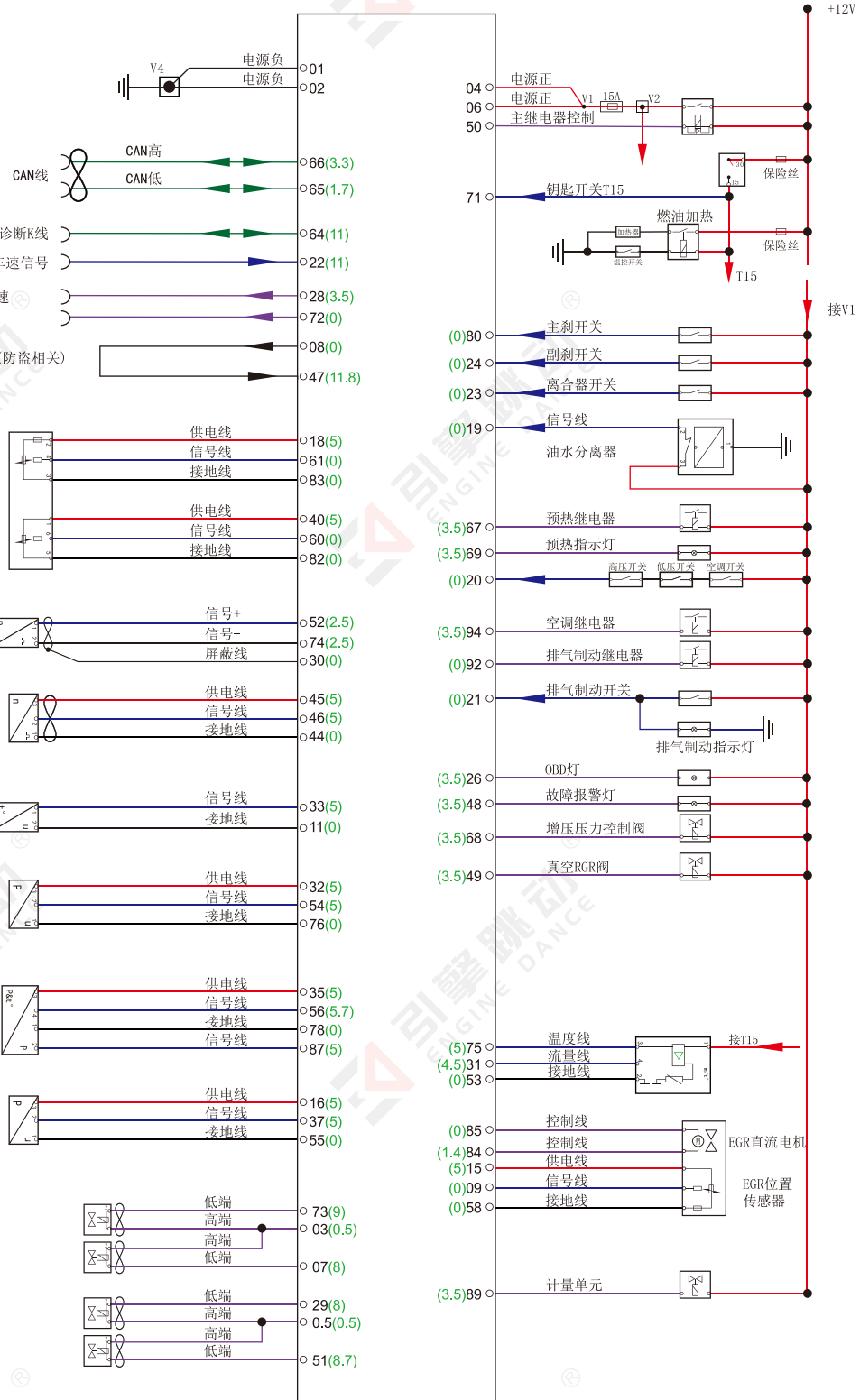

1. ECU正极端子04/06相通；负极端子01/02相通；传感器接地端子与ECU负极端子相通；ECU负极端子与外壳相通。
2. 同一个供电模块下的各个针脚相通，如一个出现问题，会导致该模块下的其余针脚工作异常。
3. 如需单独给ECU上电，需要给04/06接12V电源，01/02接电源负极，T15端子71接12V电源。
4. 如诊断仪无法连接，可尝试跳线：诊断仪供电以及搭铁线连接好，从ECU上66/65单独线接入诊断仪诊断口对应针脚。