

# 长城德尔福DCM3.7

供电模块A	2.10	未定义
	2.22	未定义
	2.29	油门踏板2
	1.41	未定义
	1.42	未定义
供电模块B	1.43	未定义
	1.66	未定义
	2.24	油门踏板1
供电模块C	1.38	轨压传感器
	1.39	未定义
	1.40	凸轮轴转速传感器
	2.23	自动巡航
	1.37	未定义
供电模块C	1.61	轨压传感器
	1.62	VGT系统
	1.63	未定义
	1.64	未定义
1.65	EGR系统	

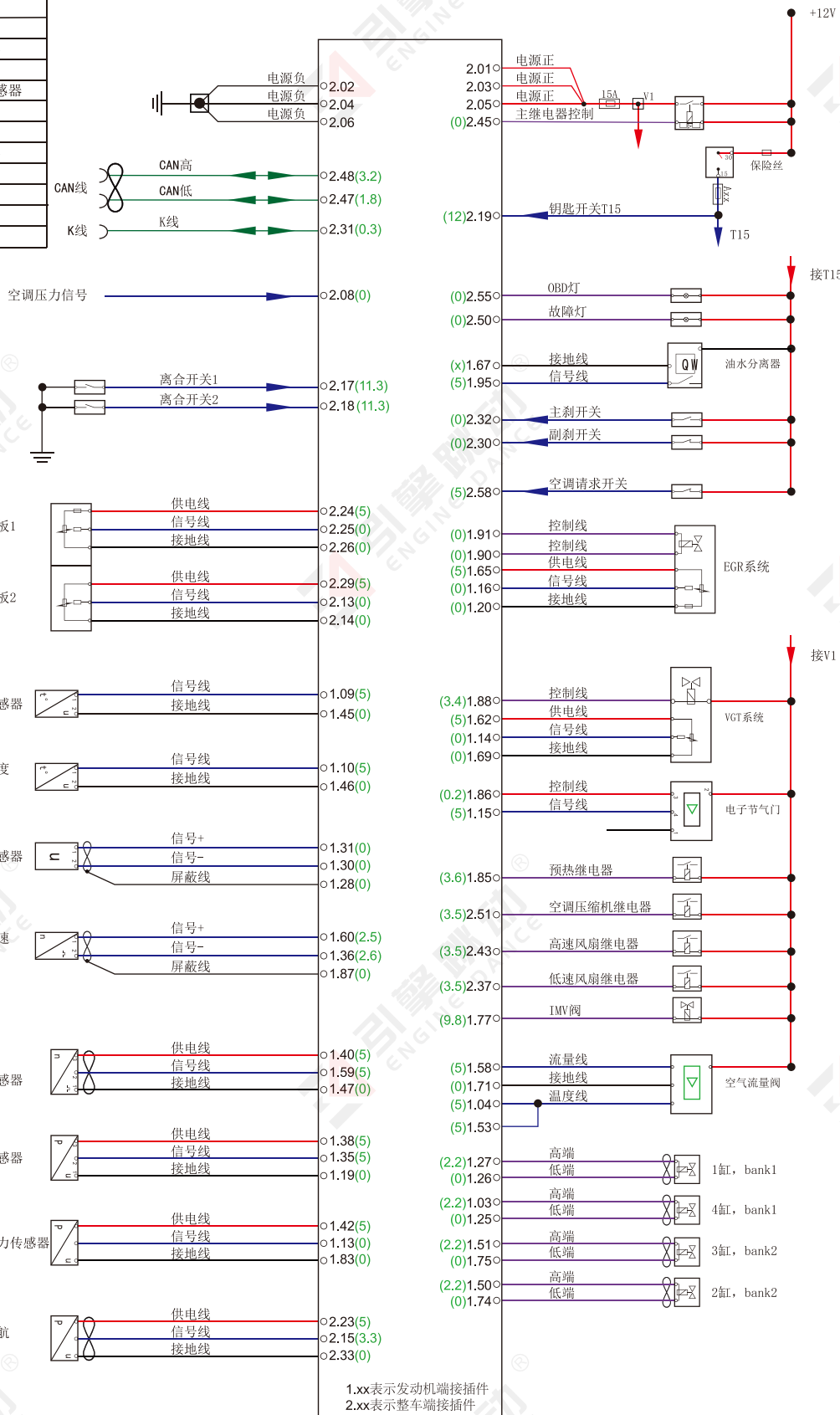

1. ECU正极端子2.01/2.03/2.05相通；负极端子2.02/2.04/2.06相通；传感器负极与ECU负极端子相通；ECU负极端子与外壳不相通。
2. 如需单独给ECU上电，需要给2.01/2.03/2.05接12V电源，2.02/2.04/2.06接电源负，T15端子2.19接12V电源。
3. 同一个供电模块下的各个针脚相通，如果一个出现问题，会导致该模块下的其余针脚工作异常。
4. 如诊断仪无法连接，可尝试跳线：诊断仪供电以及搭铁线连接好，从ECU上K线2.31或者CAN线2.47/2.48单拉线接入诊断仪诊断口对应针脚。