

供电模块1	123	未定义
	133	霍尔式凸轮轴传感器
	57	油门踏板2/怠速开关
供电模块2	65	油门踏板1
	124	未定义
	125	轨压传感器
	126	增压压力传感器

上海日野-电装五插头-C31

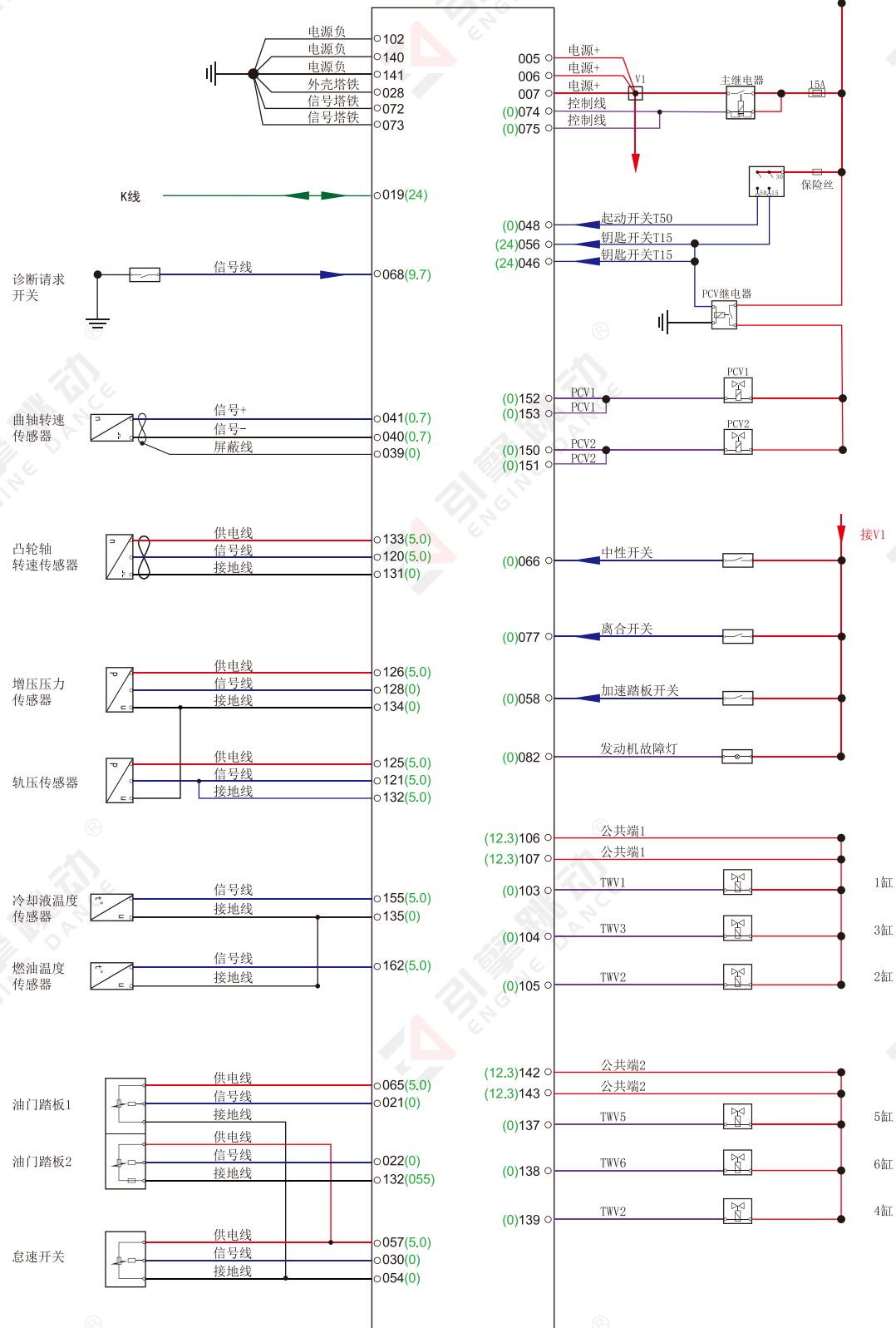

1. ECU正极端子5/6/7相通；负极端子分三组：第一组102/104/141相通，第二组72/73相通，第三组28，三组之间互不相通；传感器接地端子与ECU负极端子72/73相通； ECU负极端子28与外壳相通。
2. 同一个供电模块下的各个针脚相通，如一个出现问题，会导致该模块下的其余针脚工作异常。
3. 如需单独给ECU上电，需要给5/6/7(可以只接其中一个)接24V电源，102/140/141/72/73/28(三组负极端子中，每组可只连接一个)接电源负极，T15端子46/56(可以只接其中一个)接24V电源。
4. 如诊断仪无法连接，可尝试跳线：诊断仪供电以及搭铁线连接好，从ECU上K线O19单拉线接入诊断仪诊断口对应针脚。