

# 潍柴博世EDC7UC31

供电模块1	2.32	机油温度压力传感器
	2.33	进气温度压力传感器
	1.82	未定义
	2.31	远程油门踏板2
供电模块2	1.68	风扇转速传感器
	1.84	油门踏板2
	2.16	远程油门踏板1
供电模块3	2.13	轨压传感器
主继电器1	1.77	油门踏板1
	3.09	计量单位供电
主继电器2	1.04	执行器等供电
	2.03	执行器等供电

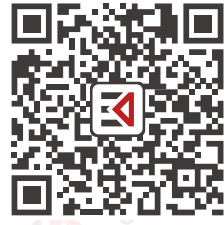
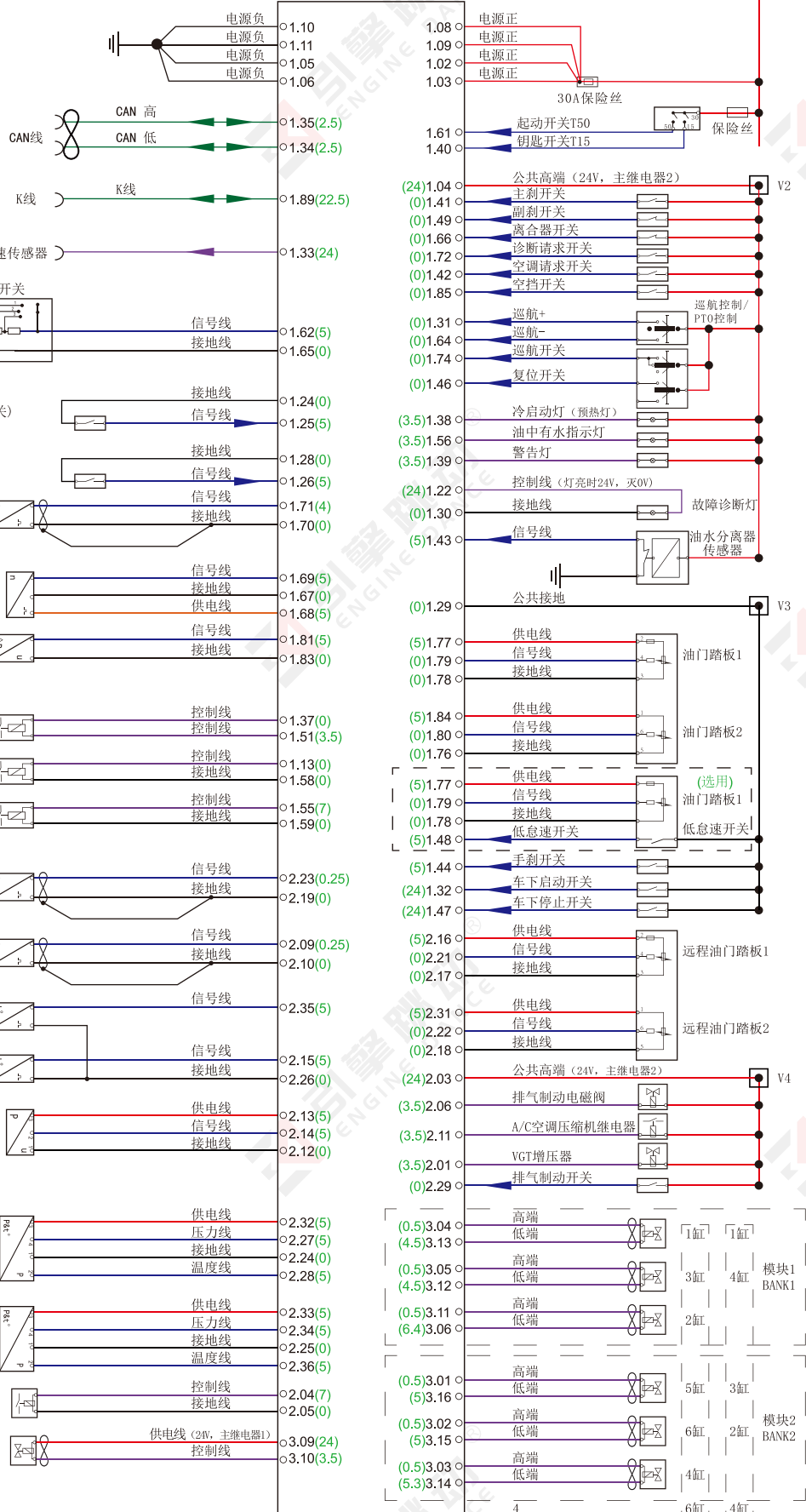

1. ECU正极端子1.02/1.03/1.08/1.09相通；负极端子1.05/1.06/1.10/1.11相通；传感器接地端子与ECU负极端子相通；ECU负极端子与外壳不相通。
2. 同一个主继电器下的各个针脚相通，如一个出现问题，也会导致另外的针脚工作异常；同一个供电模块下的各个针脚相通，如一个出现问题，会导致该模块下的其余针脚工作异常。
3. 如需单独给ECU上电，需要给1.02/1.03/1.08/1.09接24V电源，1.05/1.06/1.10/1.11接电源负极，T15端子1.40接24V电源。
4. 如诊断仪无法连接，可尝试跳线：诊断仪供电以及搭铁线连接好，从ECU上1.89单独线接入诊断仪诊断口对应针脚。