

供电模块1	123	油门踏板2
	133	凸轮轴转速传感器
	57	增压压力传感器
供电模块2	65	PTO加速踏板
	124	未定义
	125	油门踏板1
	126	轨压传感器

锡柴-电装五插头-C31

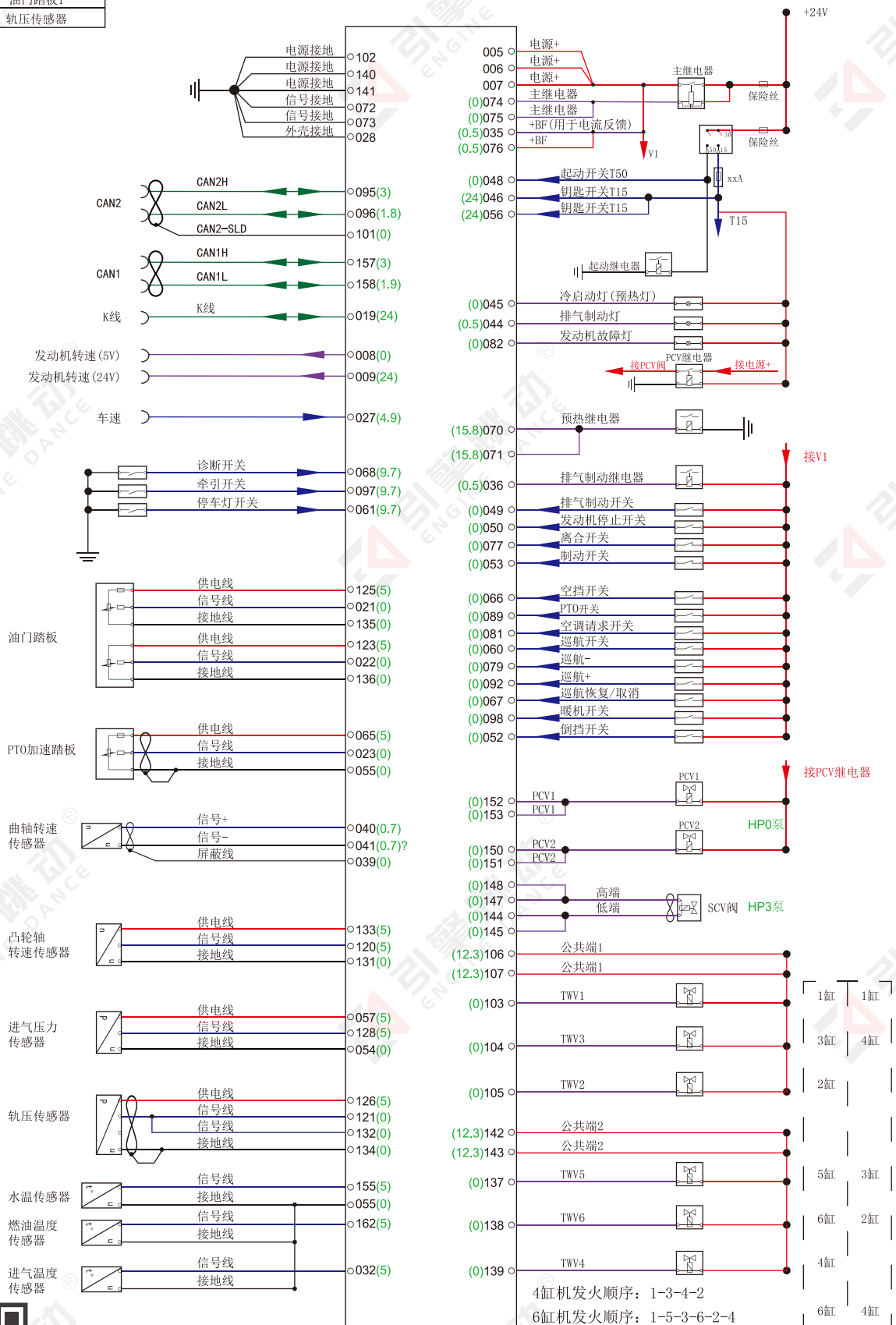

- ECU正极端子5/6/7相通；负极端子分三组：第一组102/140/141相通，第二组72/73相通，第三组28，三组之间互不相通；传感器接地端子与ECU负极端子72、73相通；ECU负极端子28与外壳相通。
- 同一个供电模块下的各个针脚相通，如一个出现问题，会导致该模块下的其余针脚工作异常。
- 如需单独给ECU上电，需要给5/6/7（可以只接其中一个）接24V电源，102/140/141/72/73/28（三组负极端子中，每组可只连接一个）接电源负，T15端子46/56（可以只接其中一个）接24V电源。
- 如诊断仪无法连接，可尝试跳线：诊断仪供电以及搭铁线连接好，从ECU上K线019或者CAN线157/158（或95/96）单拉线接入诊断仪诊断口对应针脚。